

Istituto Comprensivo Statale “Margherita Hack”

VIA CROCE ROSSA, 4
20097 SAN DONATO MILANESE

Scuola Secondaria di Primo Grado Galileo Galilei



MISSION

***Accogliere, educare, istruire, orientare
le nuove generazioni
attraverso un progetto ed un percorso
continuo e condiviso
di formazione integrale della persona
in collaborazione con le famiglie e il territorio
all'interno dei valori della
Costituzione della Repubblica Italiana***



Scuola Secondaria di Primo Grado Galileo Galilei

Promuovere uno sviluppo globale della personalità attraverso il potenziamento delle capacità cognitive, affettive e relazionali e prevenire e limitare i fenomeni d'insuccesso scolastico e di dispersione.

La nostra scuola



7 corsi 19 classi

2^a Lingua



3^a Lingua

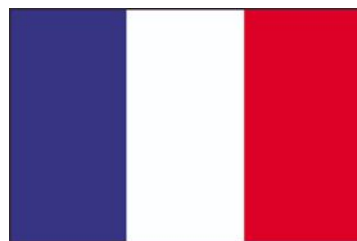

30 SPAZI ORARI SETTIMANALI

Italiano	6
Storia e Geografia	4
Matematica e Scienze	6
Tecnologia	2
Inglese	3
Spagnolo/ Tedesco/ Francese	2g
Arte E Immagine	2
Musica	2
Scienze Motorie	2
Religione/Alternativa	1

2 Quadrimestri

5 giorni di lezione a settimana

6 ore di lezione al giorno

LA GIORNATA SCOLASTICA	
INGRESSO	7.55 – 8.00
1° Ora	8.00 – 9.00
2° Ora	9.00 – 9.50
Primo Intervallo	9.50 – 10.00
3° Ora	10.00 – 11.00
4° Ora	11.00 – 11,50
Secondo Intervallo	11.50 – 12.00
5° Ora	12.00 – 13.00
6° Ora	13.00 – 13.55

INVALSI a.s.2021-22

Italiano

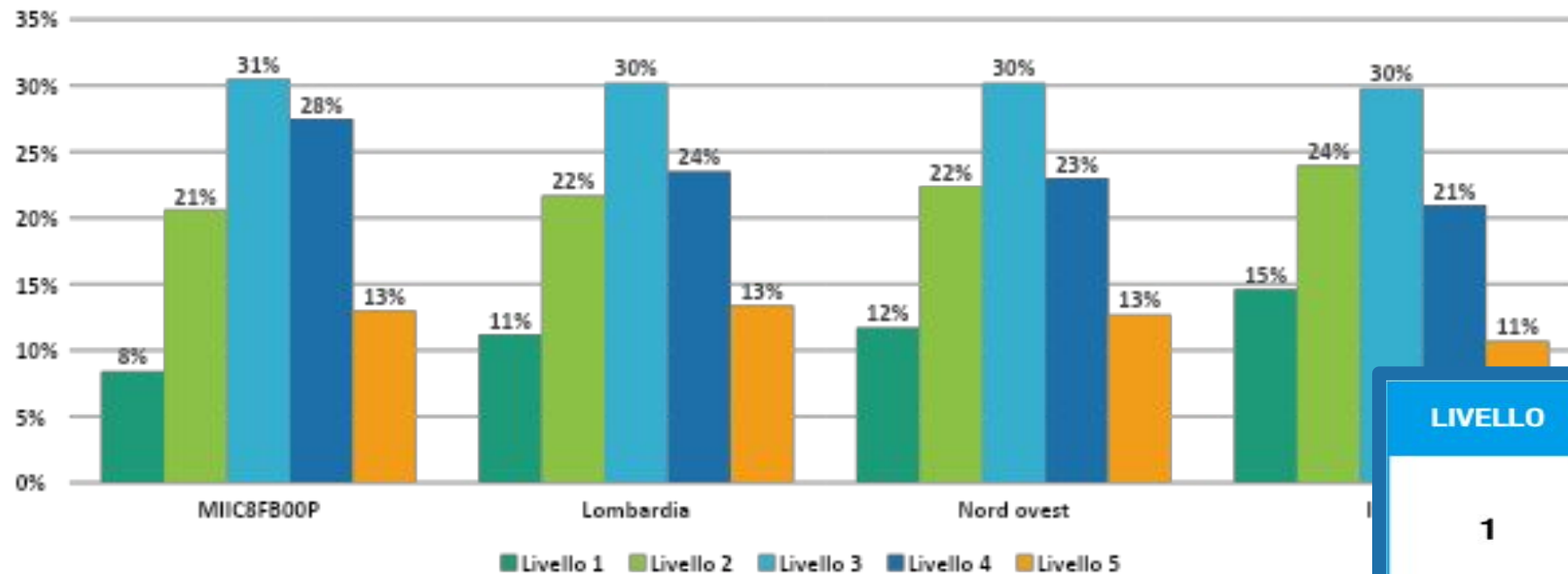

LIVELLO	III SECONDARIA DI PRIMO GRADO
1	Risultato molto debole, corrispondente ai traguardi di apprendimento in uscita dalla V primaria
2	Risultato debole, non in linea con i traguardi di apprendimento posti al termine del primo ciclo d'istruzione
3	Adeguito
4	Risultato buono
5	Risultato molto buono

INVALSI a.s.2021-22

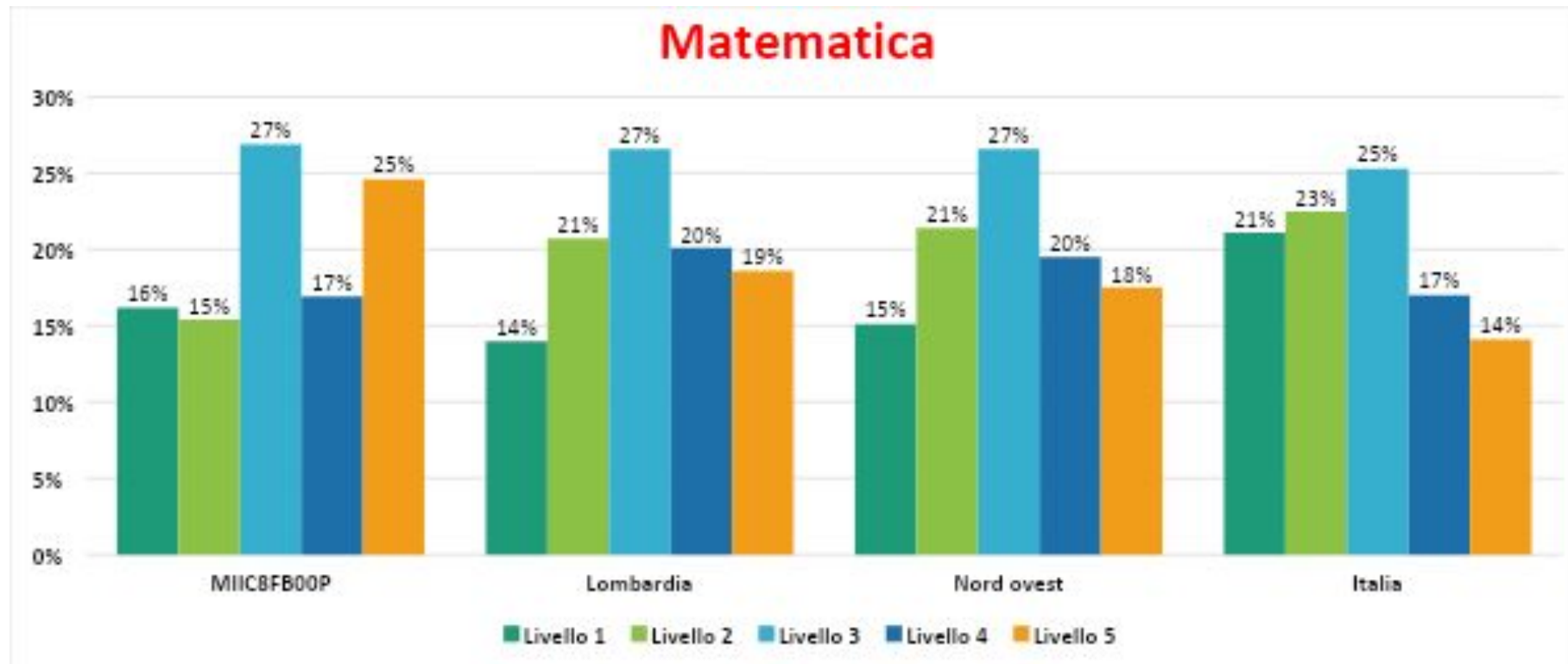

INVALSI a.s. 2021-22

Inglese Reading

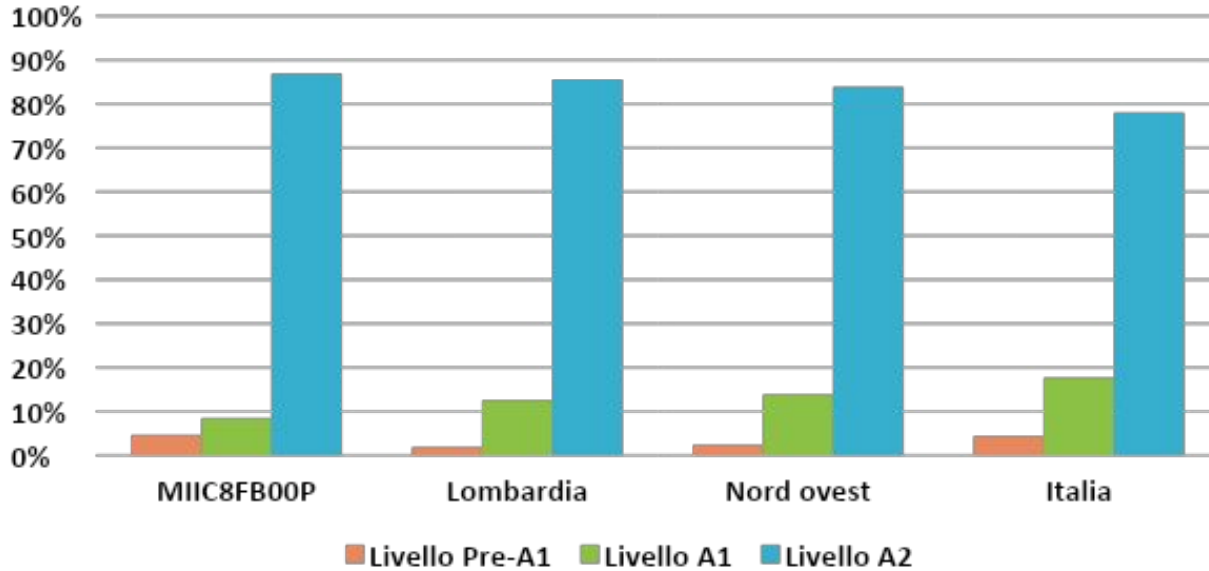

LIVELLO	III SECONDARIA DI PRIMO GRADO
Pre-A1	Risultato molto debole, al di sotto del traguardo previsto in uscita dalla V primaria
A1	Risultato non in linea con le Indicazioni nazionali
A2	Livello di competenza richiesto dalle Indicazioni nazionali

Inglese Listening

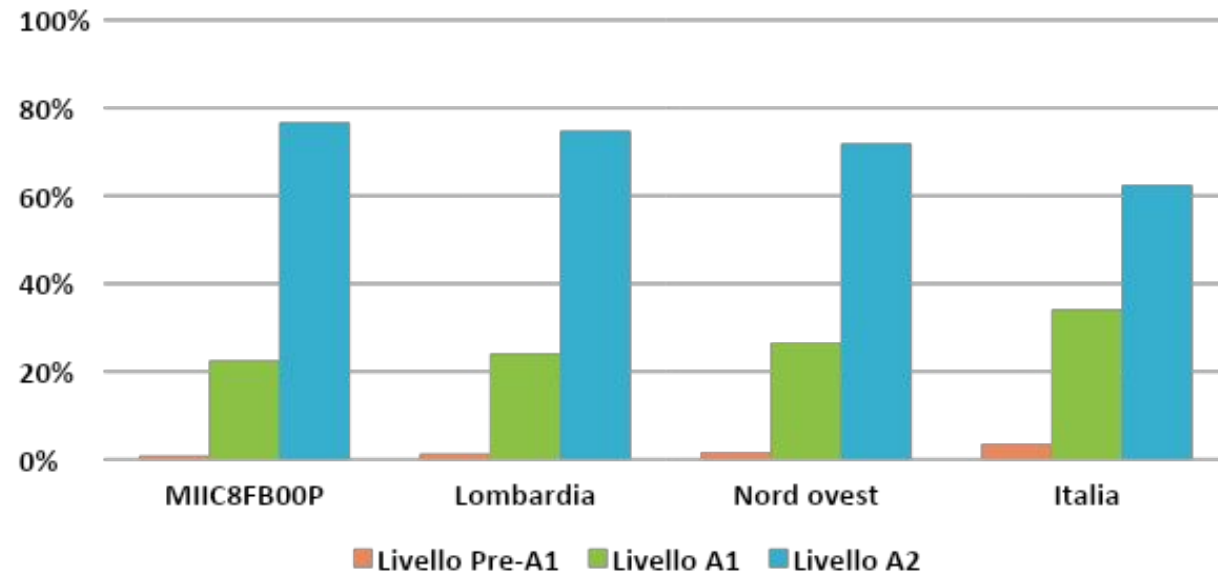

I Progetti

**BIBLIOTECA
INCONTRO CON L'AUTORE
LATINO
SUPPORTO AL METODO DI STUDIO
ORIENTAMENTO
ALFABETIZZAZIONE
CONTINUITÀ
CINEMA TEATRO
HACKINCANTO**

**PREVENZIONE AL BULLISMO
LEGALITÀ**

**GIOCHI MATEMATICI
PREVENZIONE DIPENDENZE
SCUOLA CHE PROMUOVE LA SALUTE**

**CERAMICA
GIOVANI ARTISTI CRESCONO**

**OPENDAY
COUNSELING
AFFETTIVITÀ
SPORTELLI D'ASCOLTO PSICOLOGICO
ADOZIONI A DISTANZA E
MERCATINO SCOLASTICO
CORTOMETRAGGIO**

POTENZIAMENTO LINGUA INGLESE

**ATTIVITÀ CONNESSE AL PIANO NAZIONALE
SCUOLA DIGITALE (PNSD)
MULTIMEDIALITÀ**

**PROGETTI SPORTIVI
PROGETTO NEVE**

BIBLIOTECA

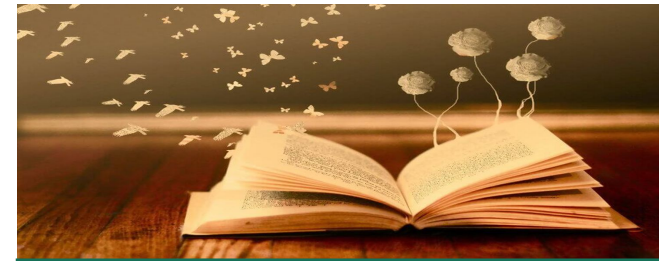

PROMUOVE LA LETTURA

Servizio prestito

Con tante novità

GALILEI



BIBLIOTECA



GALILEI

Attività culturali

«Leggendo leggendo»

Concorso di lettura interpretativa

«Simona Orlandi»

Concorso di poesia

Scrittura creativa

- Lezioni con un'esperta di scrittura creativa, dott.ssa Buonacasa
- Partecipazione al concorso «Giocati la biblioteca»

Letture

Compagnia teatrale «Il Voltapagina»

Incontri con l'autore



AD MAIORA...

Corso pomeridiano lingua latina

Il corso nasce dall'esigenza espressa da parte di un nutrito gruppo di alunni e genitori, di fornire i rudimenti della lingua latina, in quanto importante oggetto di studio durante il successivo percorso di formazione in scuole secondarie superiori, non solo liceali.

Il progetto, della durata di 20 ore, si tiene di pomeriggio dalle 14.00 alle 16.00 nei mesi di marzo e aprile.

La finalità è quella di avvicinare i ragazzi allo studio della lingua latina attraverso attività graduate, laboratoriali e improntate a un metodo di riflessione logico-linguistica.

E' aperto a tutti gli studenti interessati !



LE NOSTRE AULE STUDIO

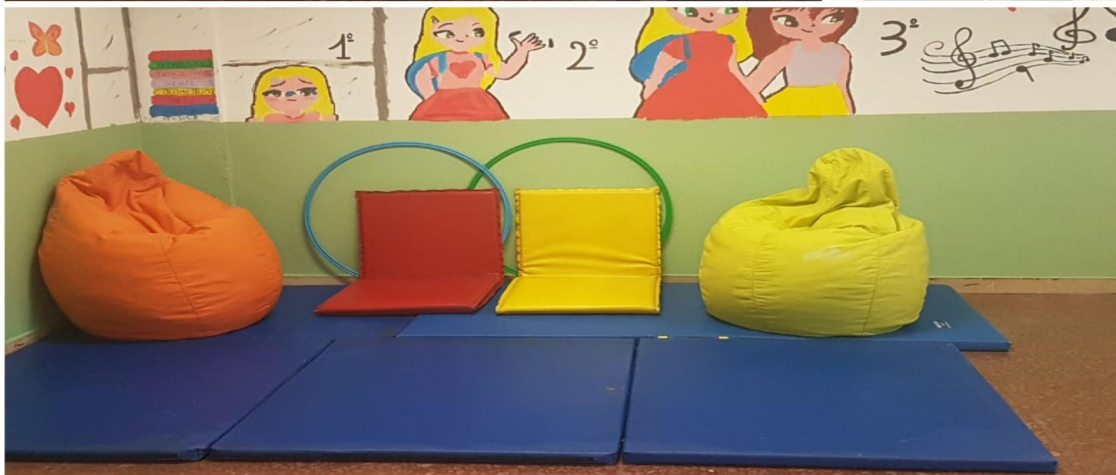

AULA POLIFUNZIONALE



Siamo una scuola INCLUSIVA

- poniamo l'alunno al centro dell'azione educativa
- rispondiamo ai bisogni diversi, per far partecipare tutti, ciascuno con le proprie modalità al fine di promuovere il **successo formativo** di ciascun alunno



Gli alunni con BES richiedono una particolare **accentuazione della personalizzazione**:

- diversamente abili (L.104/92)
- disturbi specifici dell'apprendimento (L.170/2010)
- disturbi evolutivi
- ADHD
- svantaggio
- alunni stranieri
- ...



OGNUNO È UN GENIO

Ma se si giudica un **pesce** dalla sua abilità di arrampicarsi sugli alberi, lui passerà tutta la vita a crederci stupido.

Albert Einstein

ATTIVITÀ:

- predisposizione di PEI e PDP condivisi con specialisti e famiglie
- Gruppo di lavoro e Piano Annuale per l'Inclusione



Alunni stranieri: Corsi di alfabetizzazione di 1° e 2° livello e lingua dello studio

AREA INCLUSIONE – L2 ALUNNI STRANIERI

Progetto per l'integrazione, la prima accoglienza e il potenziamento della lingua italiana per alunni stranieri

ALUNNI

Alunni con cittadinanza straniera:
NAI (meno di 2 anni), nati o da
tempo in Italia



FINALITÀ

- Conoscenza della lingua italiana come ponte per un'integrazione scolastica e per l'equilibrio degli esiti in uscita
- Promuovere la valorizzazione e il rispetto delle differenze culturali



RISORSE

Gestione diretta fondi per laboratori L2:
-Fondi del Comune per alunni Nai
-Fondi del Miur
-Fondi Pon



LABORATORI L2

- Docenti interni
- NAI: moduli annuali in orario curricolare (pre A1, A1, A2)
- ALUNNI STRANIERI: moduli annuali pomeridiani B1, supporto allo studio
- ALUNNI DI TERZA: moduli pomeridiani a maggio di preparazione all'esame

Seconda Lingua



Cambridge Assessment English

Preparation Centre Results Online

IC MARGHERITA HACK [Log out](#)

[Results](#) [Performance Reports](#) [My profile](#) [Help](#)

[Results](#) [Session summary](#) INTERNATIONAL HOUSE - MILANO SAN DONATO

Session summary

Search for results

Exam:

Session:

24 MAY 2021 KET for Schools 2020

Results summary

91% of results released (31 of 34)

Result	Percentage
Percentage Pass at Grade A	45.16%
Percentage Pass at Grade B	19.35%
Percentage Pass at Grade C	22.58%
Percentage Council of Europe Level A1	9.68%
Percentage Not Reported	3.23%

Results distribution

[Enlarge graph](#)

The table and graph will not show candidates with X or Z results. However, you can still generate reports to see the results for these candidates.

Potenziamento di Lingua Inglese



- supporto in classe
 - corsi pomeridiani per le certificazioni
 - interventi di docenti madrelingua
 - settimana intensiva con madrelingua
- «English in Action»

English in Action



ENGLISH IN ACTION | COURSE IN PROGRESS

Cambridge
EIA English in Action
WWW.ENGLISHINACTION.COM

ENGLISH ONLY
PAST THIS POINT!

TEACHERS: **Telesa + Sara**

If you have any questions or concerns please talk to your English in Action teacher first. The teacher you raise any issues the quicker they can get sorted out. If they can't help then please talk to your class teacher who can contact English in Action directly.
English in Action are accredited by Esqals and are bound by their charter. Please visit esqals.org to see what this means and what they can do for you.

Esqals

***una settimana di full immersion
nella lingua inglese***

Terza Lingua

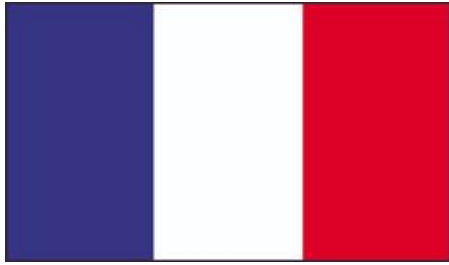

2

Corsi



4

Corsi



1

Corso

Si studia per 2 ore settimanali e, al termine del triennio, il livello in uscita è A1, secondo quanto previsto dal QCER.



LABORATORIO DI INFORMATICA 1

Aule informatiche



LABORATORIO DI INFORMATICA 2

***"Laboratorio
mobile" di Didattica
Digitale***



Laboratorio di Matematica

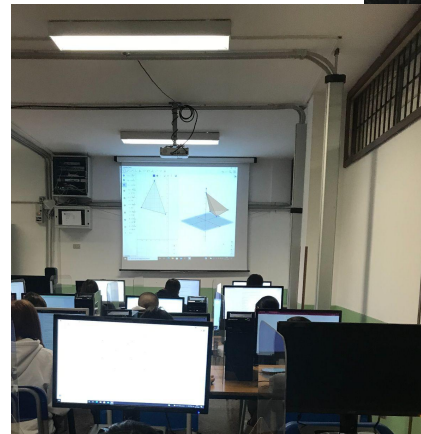

Giochi Matematici 2022-2023

Bocconi

GIOCHI matematici

Home

Gare

Archivio giochi

Blog

News

Forum

MATEpristem



15 novembre 2022

Giochi d'Autunno XXII° edizione

Università Bocconi

Gara in presenza **a scuola**

Kangourou della matematica 2023

Ogni anno partecipano in media 100 alunni della scuola secondaria di primo grado



pos.	studente	scuola	punti
1	LORENZO SEGOLONI	I.C. 'G. Rovani'	53
2	DAVIDE FRANCISETTI	I.C. Statale 'Parri - Vian'	53
3	MARCO GIANELLE	Istituto 'Figlie del Sacro Cuore'	51
4	GIACOMO MISELLI	I.C. 'Giacomo Leopardi'	49
5	LUCA CAVALLO PERIN	Istituto Comprensivo Matteotti Rignon	42
6	FRANCESCO RICCADONNA	Istituto Internazionale 'Edoardo Agnelli'	34
7	MATTEO BASSANETTI	I.C. 'Pertini 2'	33
8	AURORA ROCCA	Scuola Media 'Maria Ausiliatrice'	32
9	LISA DURANDO	I.C. Foscolo	31
10	SILVIA DI PIETRO	I.C.S. 'Margherita Hack'	30
11	ALESSANDRO VENDRAMIN	I.C. I 'Martini'	30

2020

Kangourou gara a squadre

Mirabilandia
PARKS



2023



Scienze



LA DILATAZIONE DEI CORPI

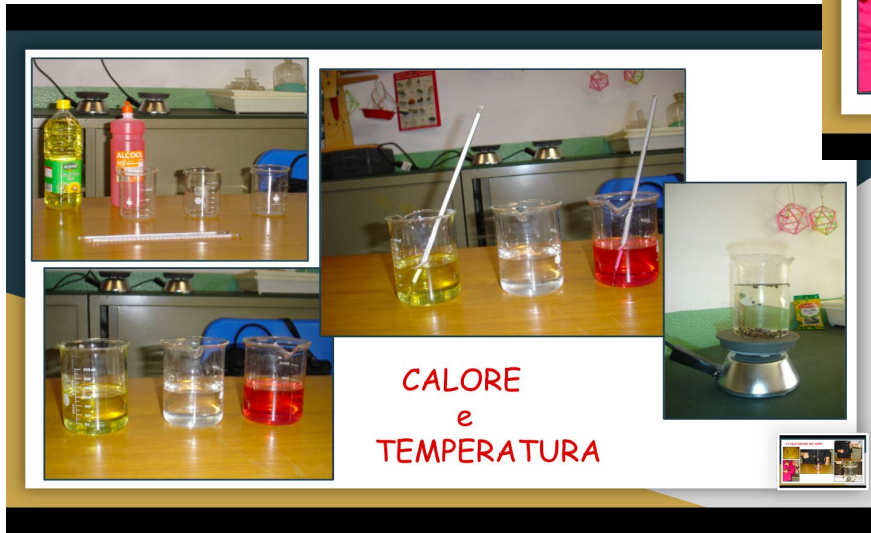
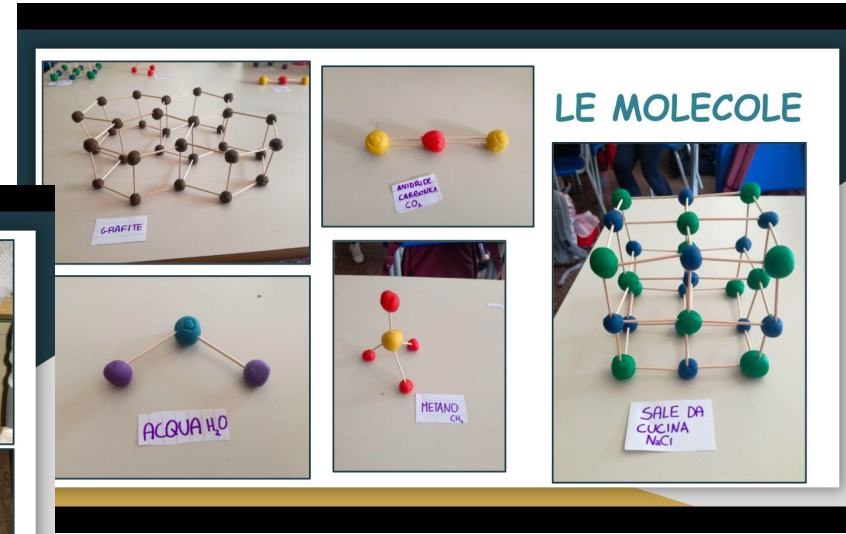
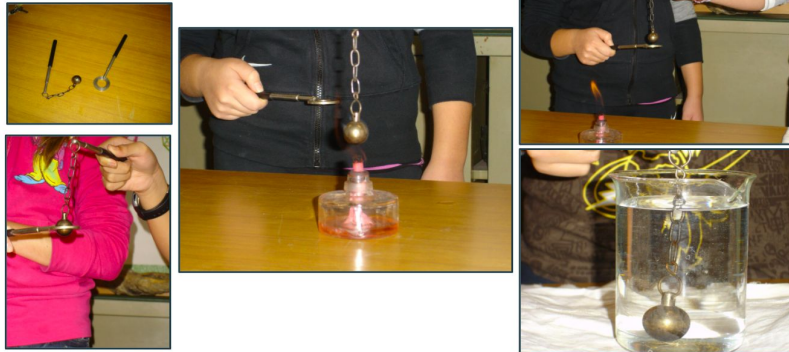

Aula STEM



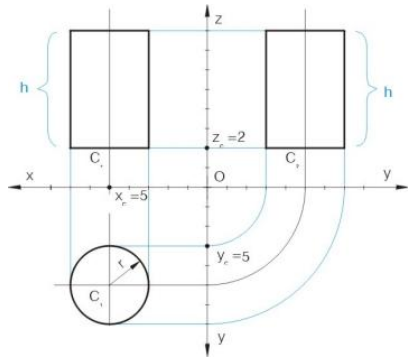
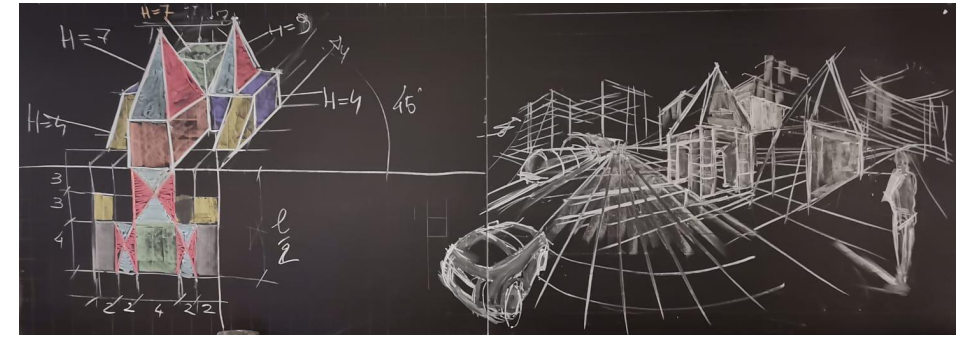
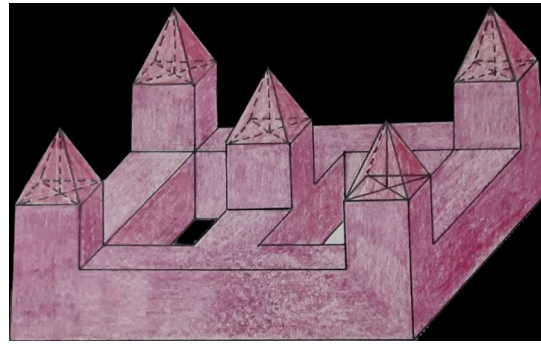
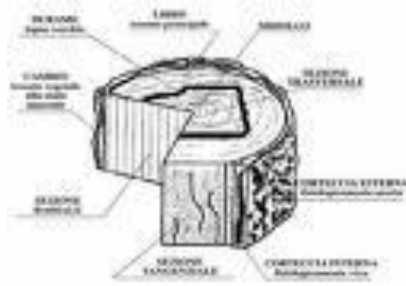
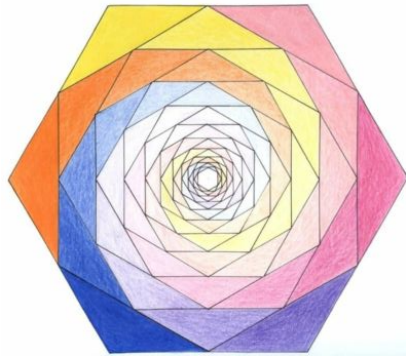

Tecnologia

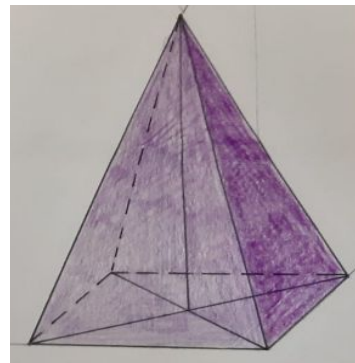
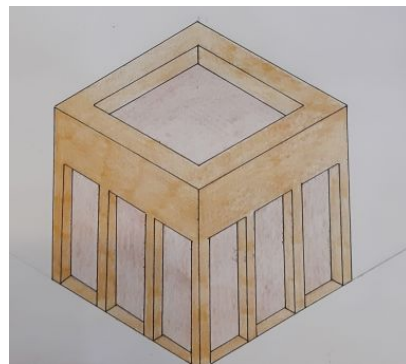
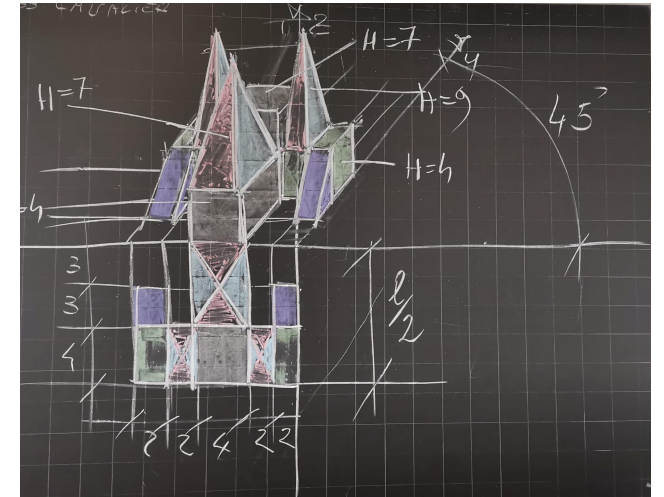
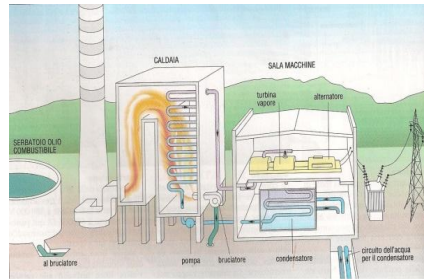

Musica

INSEGNARE «CON» LA MUSICA

- Pratica strumentale (tastiera, flauto dolce, chitarra,...)
- Canto individuale e corale
- Musica d'insieme
- Attività di ascolto critico guidato (tutti i generi)
- Percorsi paralleli di storia antica e contemporanea
- Musica, cinema e civitas

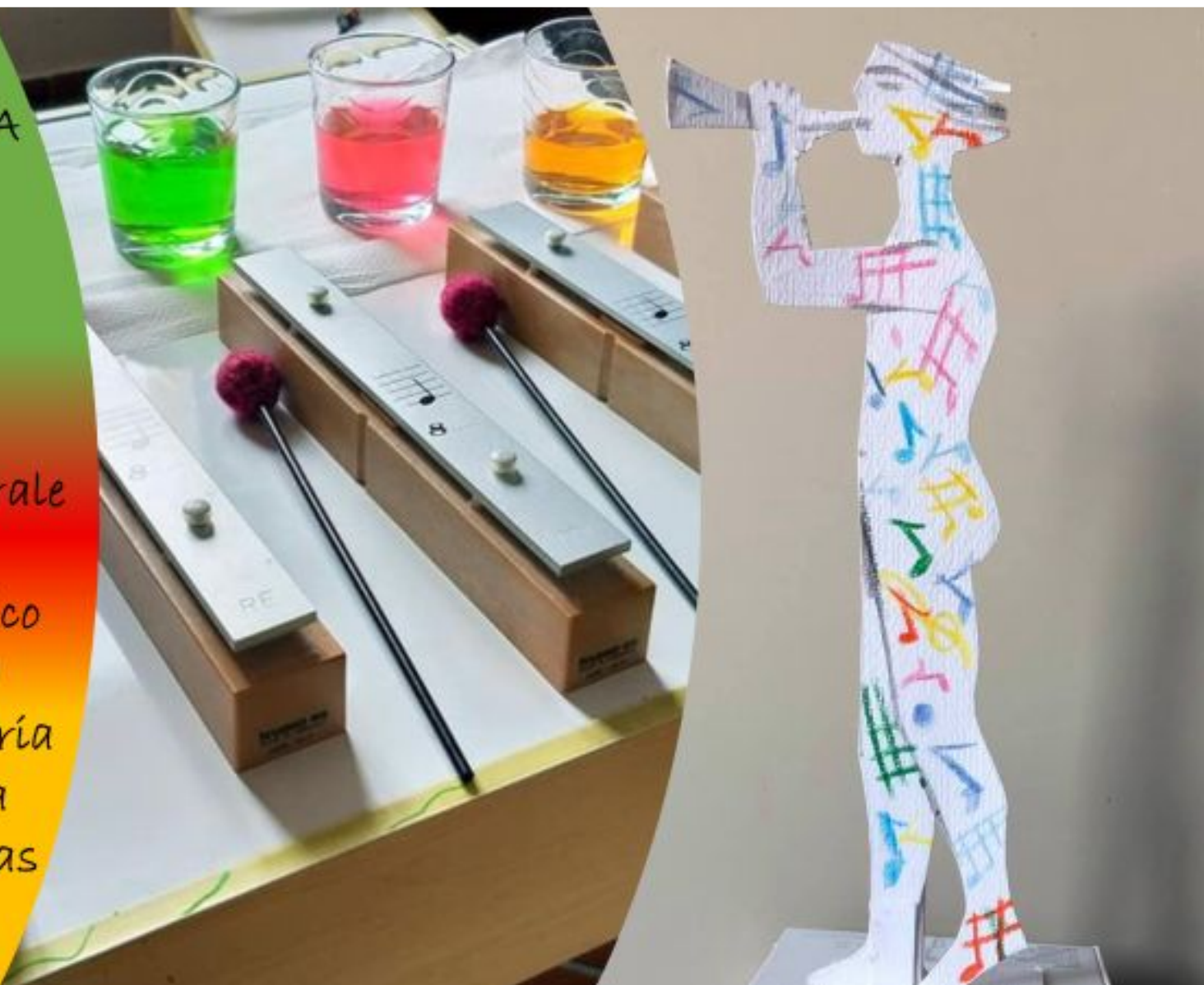

IC. Margherita Hack
disciplina: arte e immagine
docente: Teresa Mile

San Donato Milanese (MI)
classi: 3A-C-F
a.s.: 2020-21

Progetti Artistici

IC. Margherita Hack
disciplina: arte e immagine
docente: Teresa Mile

San Donato Milanese (MI)
classi: 3A-C-F
a.s.: 2020-21



Progetti Artistici



PALESTRA

Palestra



Progetti sportivi

La Pallavolo va a scuola
neve

Campionati Studenteschi

La Campestre d'Istituto *Polvere dietro di Noi*

Basket Junior *NBA FIP League*



OBIETTIVI

CONOSCERE IL PROPRIO CORPO
PERCEZIONE
COORDINAZIONE
ESPRESSIVITÀ
GIOCO. GIOCO-SPORT, SPORT
SICUREZZA E SALUTE
AMBIENTE NATURALE



Progetto Neve 2023 classi seconde e terze



Progetto Continuità

Favorire il passaggio
dalla scuola Primaria
alla scuola
Secondaria

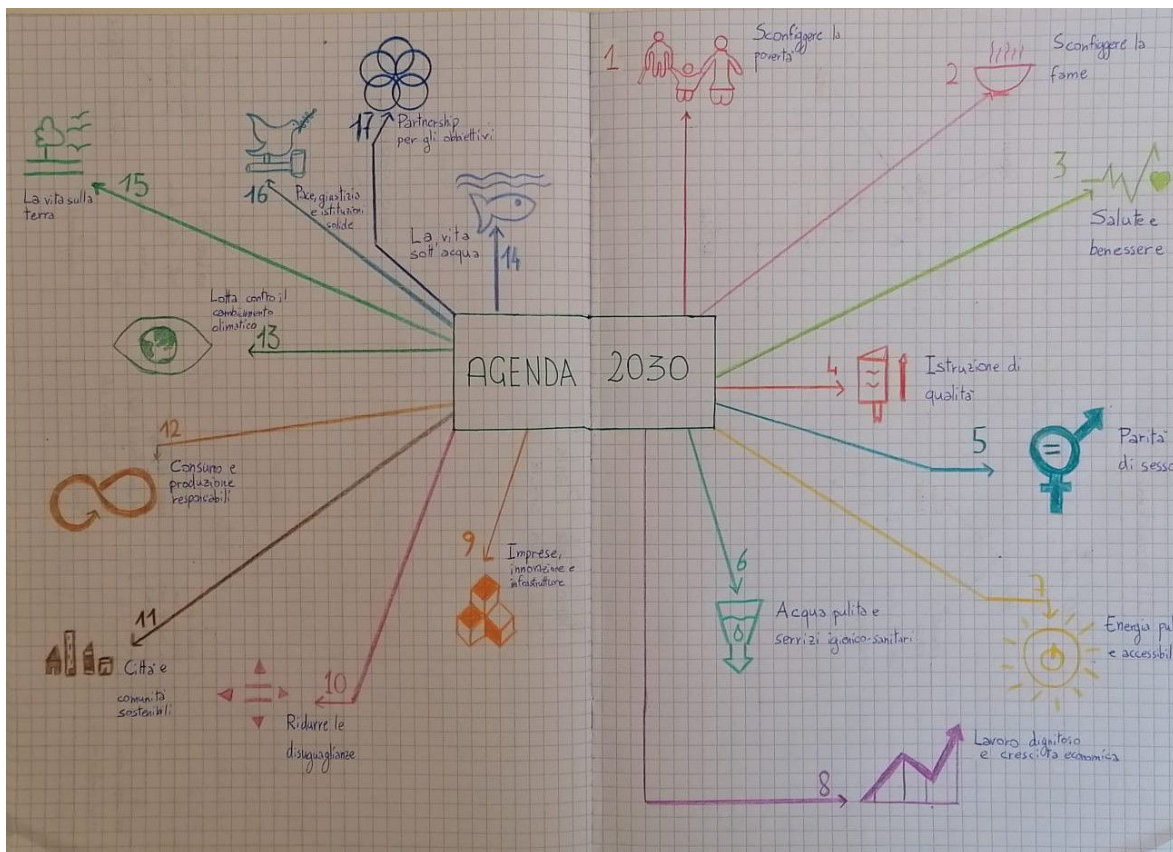

UN PRODOTTO FINALE
Libro Digitale



Progetto Mondialità

Attraverso il tradizionale Mercatino di Beneficenza, educa alla solidarietà nei confronti di studenti poveri in Asia e Africa.

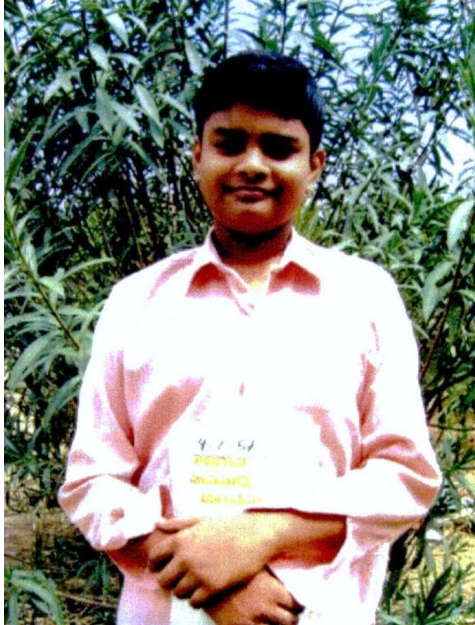

Progetto Cortometraggio

...che, dopo gli esercizi preparatori, conduce a diventare sceneggiatori, attori, montatori, di un breve film!



Abbiamo a cuore il benessere dei nostri alunni...



**Counseling
Scolastico**

Spazio di ascolto

**Servizio
di consulenza
psicopedagogica**

Per i genitori degli alunni
dell'Istituto Comprensivo
"Margherita Hack"

**Spazio
Psico-pedagogico**

*Abbiamo sempre fatto e faremo
tante cose interessanti anche al di
fuori della SCUOLA...*

Visite e Mostre



MEMORIALE
DELLASHOAH
DIMILANO

Galleria
d'Arte Moderna
Milano



MUSEO
NAZIONALE
SCIENZA
E TECNOLOGIA
LEONARDO
DA VINCI

MUSEO DEGLI STRUMENTI MUSICALI

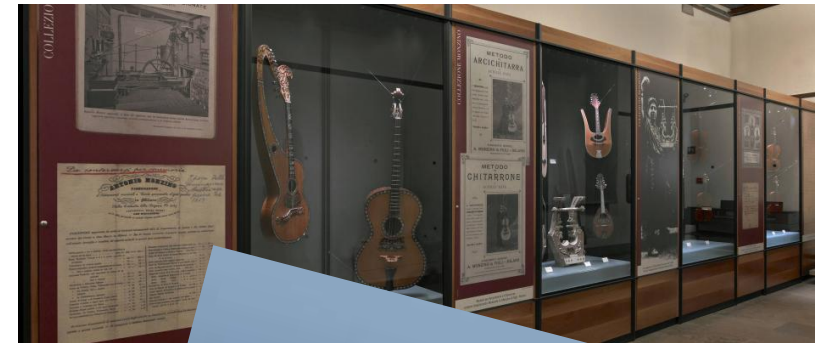

Incontriamo gli esperti

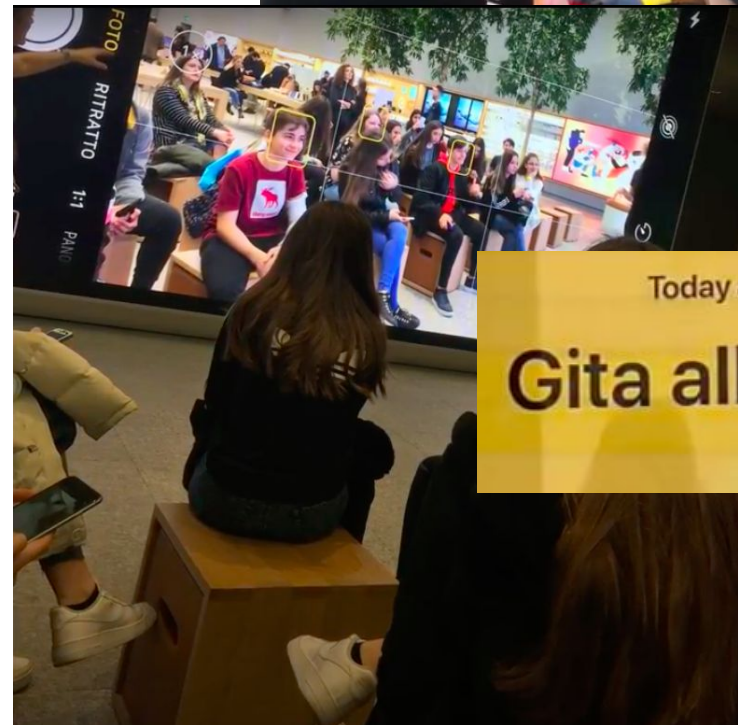

Today at Apple Piazza Liberty
Gita all'Apple Store
#todayatapple

TEATRO E CINEMA A SCUOLA

CINEFORUM E TEATRO AL TROISI

TEATRO

Spettacoli di note compagnie per conoscere e apprezzare il Teatro

CINEMA

Cineforum, progetto Lumiere: tanti film premiati per riflettere e divertirsi

LABORATORI TEATRALI *E ora recitiamo noi...che esperienza, che emozione!*

Teatro Troisi - San Donato Milanese
giovedì 6 giugno, ore 21.00

LA LUNA E L'ALTRE STELLE

ovvero come uscir dalle tenebre

PERSONAGGI ED INTERPRETI:
Comico
Narratori: Anita Scotti, Elmi Vago, Daniela Viventi
Atto I - Maluccia
Matteo: Irina Muzina
Giulia e Maglietta: Bianca Branzi, Arianna Lorito,
Roberta Piva, Giulia Scov, Giulia Sommoré, Daniela Viventi
Pellegrino: Ewa Gajdz, Arianna Branzi, Desirée Russo
Battesimo: Marco Mazzi
Atto II - Galileo
Galileo: Vikoro Orsola
Andrea: Al Rebecca
Signora: Sara De Felice
Maglietta: Bianca Branzi
Natalino: Ewa Gajdz, Susanna Russo,
Luca Sommoré, Anja Scotti
Atto III - La Luna e l'altre stelle
Video dell'Anno del Pofo 11, servizio dell'ultimo rituale con il telescopio spaziale Hubble e alcuni ritardi davanti gli altri
Gruppo musicale
Chitarra: Silvia Cioce,
Lorenzo Galassi,
Elli Haywood,
Patrizia Pavia,
Luca Sommoré,
Lorenzo Mangano,
Francesco Schiavina Nazzari,
Luca Pandolfi,
Marta Pavia,
Marcia Torr,
Carmelo Torr,
Claudia Viventi
Teatrale: Giulia Donatoni
Bianca Branzi
Sigar Riba: Ana Isler
G. Miletto, Stefania Marzani
Anno: Giulia e manifesti
C. Chi: Chiara
V. Galassi: Gabriele
M. Miletto, Ursula
J. Mercer e H. Mendini, Moon river
E. Sato: Carmelinda R. I.

Regia: Cristina Testoni - Aiuto regia: Armando Gagliano - Direzione musicale: Paola Marzorati
Istituto Comprensivo Margherita Hack - Secondaria di I grado - San Donato Milanese

Programma Operativo Nazionale - Competenze di base 2014-2020
Asse I - Istruzione - Fondo Sociale Europeo (FSE)
Azioni 10.2.2. Azioni di integrazione e potenziamento delle aree d'occupazione di base (Inglese Italiana, Inglese straniero, matematica, scienze, nuove tecnologie e nuovi impieghi, ecc.)
Modulo: "Ascolta, il racconto la Storia"



«una bambina contro la mafia», Laboratorio teatrale 2019-2020, fondi Comune

DI SOGNARE UN MONDO ONESTO? FORSE, SE OGNUNO DI NOI PROVA A CAMBIARE, CE LA FAREMO^{II}.



RITA ATRIA, 17 ANNI, TESTIMONE DI GIUSTIZIA



Alla scoperta di Milano...



...medievale e rinascimentale

"Ogni studente suona il suo strumento, non c'è niente da fare. La cosa difficile è conoscere bene i nostri musicisti e trovare l'armonia. Una buona classe non è un reggimento che marcia al passo, è un'orchestra che prova la stessa sinfonia"

(Daniel Pennac, Diario di scuola)

Grazie per l'attenzione!